



Luft- Wasser- Wärmepumpe Super Inverter WMTK13000

Kompaktanlage

Elektrische Daten

| | | |
|------------------------------------|-----------------|----------------|
| Leistungsaufnahme | kW | 2.44 |
| Spannungsversorgung | (V/Phase/Hz) | 380-400, 3, 50 |
| Stromaufnahme pro Phase | A | 3.5 |
| Zuleitung | mm ² | 5 x 1.5 |
| Busleitung für Kabelbedienung | mm ² | 5 x 0.75 |
| Absicherung | A | 10 - 13 |
| Max. Betriebsstrom pro Phase | A | 4.5 |
| Anlaufverzögerung nach Netzausfall | Sek. | 600 |
| Sanftanlasser | | Inverter |



Fachvereinigung
Wärmepumpen Schweiz FWS



Elektronischer Schaltkasten

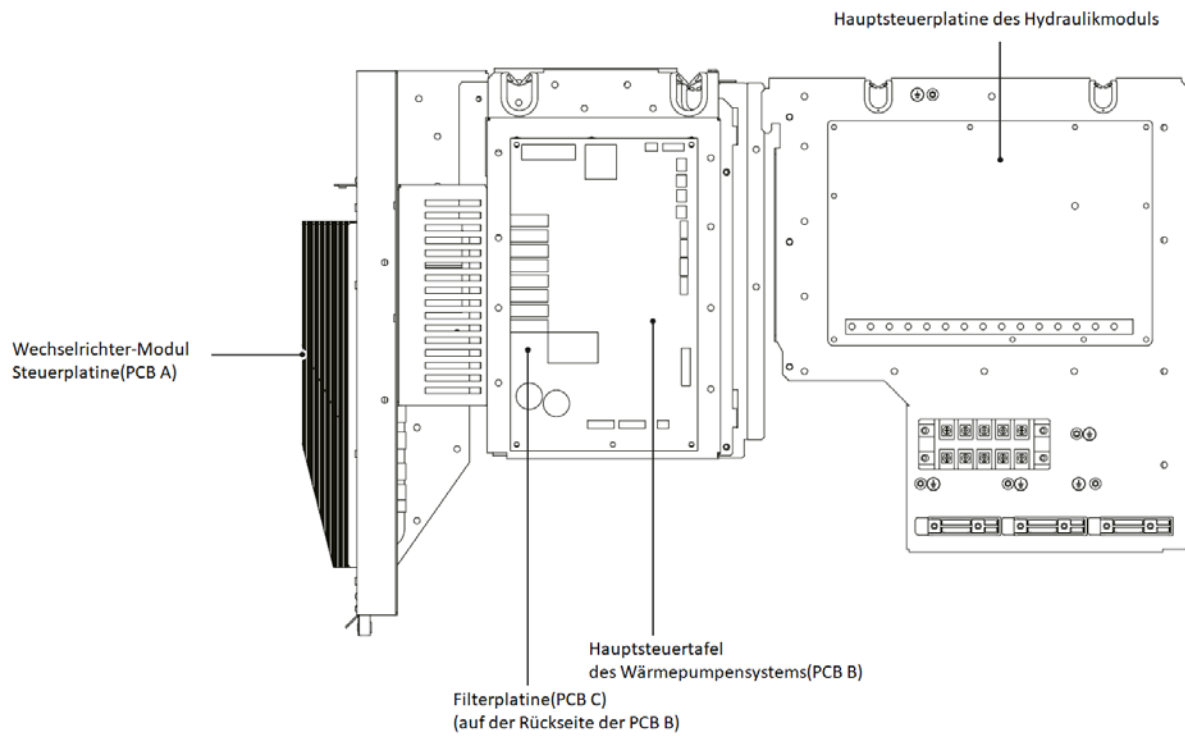

Sicherung

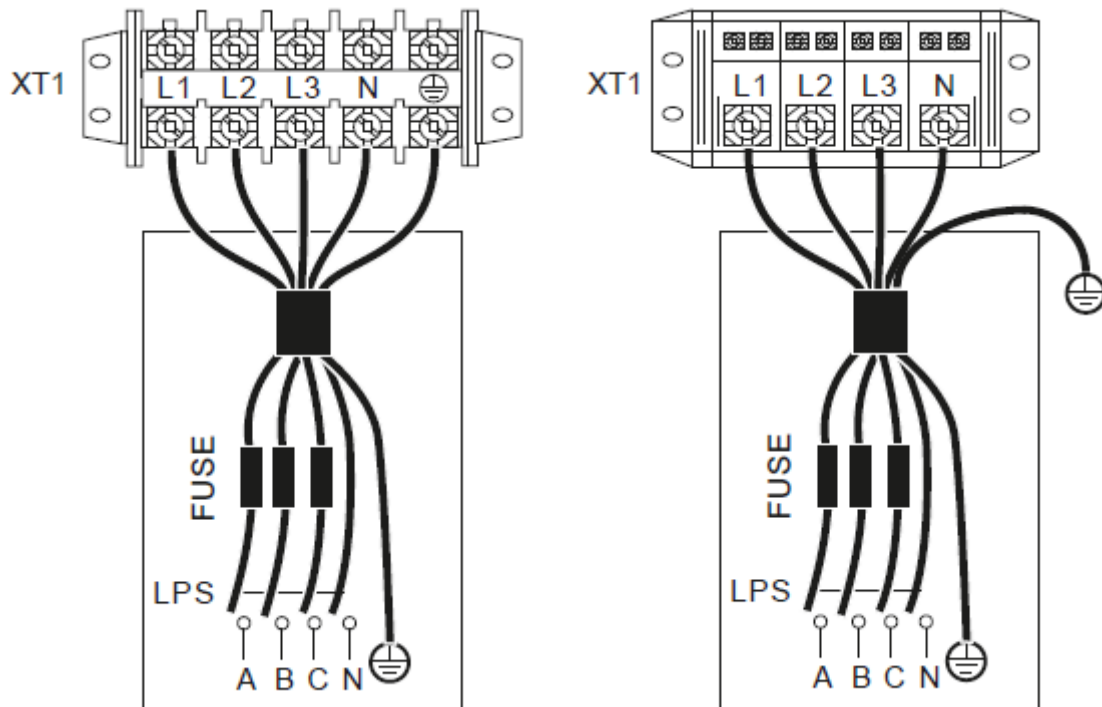

E-Heizband

