

Airklima



Fensterklimagerät

AF3300inv

AF4300inv

Bedienungsanleitung

ERKLÄRUNG DER SYMBOLE

Bevor Sie Ihre Klimaanlage benutzen, lesen Sie bitte dieses Handbuch sorgfältig und bewahren Sie es für zukünftige Referenz auf.

GEFAHR !

Bezeichnet gefährliche Situationen. Werden sie nicht verhindert, führen sie zu Tod oder schweren Verletzungen.

WARNUNG

Bezeichnet gefährliche Situationen. Werden sie nicht verhindert, können sie zu Tod oder schweren Verletzungen führen.

HINWEIS !

Bezeichnet gefährliche Situationen. Werden sie nicht verhindert, können sie zu leichten oder mittleren Verletzungen führen.

BEMERKUNG

Bezeichnet wichtige Informationen. Werden sie nicht beachtet, können Schäden am Vermögen entstehen.

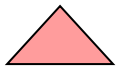

Bezeichnet die Gefahr, die zu der Kategorie WARNUNG oder HINWEIS gehört.

Bitte beachten Sie, Änderungen und Abweichungen gegenüber den publizierten Angaben bleiben ausdrücklich vorbehalten.

- **Bitte beachten Sie, dass diese Produkte durch einen Fachmann installiert werden sollen.**
- **Die Inbetriebnahme der Anlage sowie die elektrische Installation müssen von einem Fachmann durchgeführt werden.**

Inhaltsverzeichnis

Bemerkung zur Entsorgung	4
SICHERHEITSHINWEISE	5
WARNUNG.....	6
Beschriftung.....	8
Anleitung.....	8
Anleitung (Fortsetzung)	10
Installationsanleitung	13
Installationsschritte	15
Fehlerbehebung.....	17
Andere Tipps	18
Andere Tipps (gilt für R32 Kältemittel).....	19
Andere Tipps (gilt für R32 Kältemittel).....	20
Andere Tipps (gilt für R32 Kältemittel).....	21
Andere Tipps (gilt für R32 Kältemittel).....	22
Beschreibung und Funktionen der Fernbedienung	23
Kontrolle nach Installation und Probetrieb.....	27

Bemerkung zur Entsorgung

(Die folgenden Inhalte gelten nur für die Länder in Europa)

Es ist verboten, dieses Gerät im Hausmüll zu entsorgen. Sammlung von solchen Abfällen sollten getrennt weggeschmissen werden.

Zur Entsorgung gibt es mehrere Möglichkeiten:

- A) Die Gemeinde hat Sammelsysteme eingerichtet, in denen elektronische Abfälle für den Benutzer kostenlos entsorgt werden können.
- B) Beim Kauf eines neuen Produkts wird der Händler kostenlos das alte Produkt zurücknehmen.
- C) Da alte Produkte wertvolle Ressourcen enthalten, können sie an Schrott verkauft werden.

Die wilde Entsorgung von Abfällen in Wäldern und Landschaften gefährdet Ihre Gesundheit, wenn gefährliche Stoffe dringen in das Grundwasser ein und gelangen in die Lebensmittel Kette.



SICHERHEITSHINWEISE

VORSICHT

- Dieses Gerät kann von Kindern ab 8 Jahren und Personen benutzt werden. Reinigung und Wartung des Benutzers dürfen nicht von Kindern ohne Aufsicht geführt werden.
- Dieses Gerät darf nicht von Personen (einschließlich Kinder) mit reduzierter körperliche, sensorische oder geistige Fähigkeiten oder mangelnde Erfahrung ohne Beaufsichtigung genutzt werden.
- Wenn das Netzkabel beschädigt ist, muss es vom Hersteller ersetzt werden.
- Betreiben Sie Ihre Klimaanlage nicht in einem feuchten Raum wie in einem Badezimmer oder einer Waschküche.
- Das Gerät mit Elektroheizung muss mindestens 1 m lang sein, damit es brennbar ist.
- Wenden Sie sich zur Reparatur oder Wartung dieses Geräts an den autorisierten Servicetechniker.
- Wenden Sie sich zur Installation dieses Geräts an den autorisierten Installateur.
- Die Beschreibung im Benutzerhandbuch hat Vorrang.
- Wenn die Klimaanlage während des Betriebs umgestoßen wird, schalten Sie das Gerät aus und ziehen Sie den Netzstecker aus der Steckdose.
- Untersuchen Sie das Gerät visuell, um sicherzustellen, dass es nicht beschädigt ist.
- Wenn Sie vermuten, dass das Gerät beschädigt wurde, wenden Sie sich an einen Techniker oder Kundendienst.
- Bei einem Gewitter muss die Stromversorgung unterbrochen werden, um Schäden an der Maschine zu vermeiden.
- Um das Risiko eines Brandes oder Stromschlags zu verringern, verwenden Sie diesen Lüfter nicht mit einer Festkörpergeschwindigkeit.
- Laufen mit der Schnur nicht unter den Teppichen.
- Decken Sie das Kabel nicht mit Wurfdecken, Läufern oder ähnlichen Abdeckungen ab.
- Verlegen Sie das Kabel nicht unter Möbeln oder Geräten.
- Dieses Gerät ist zur Verwendung in Büros, Restaurants, Wohnungen und an ähnlichen Stellen vorgesehen.
- Das Wasserablaufrohr muss ordnungsmäßig installiert werden, um richtigen Wasserablauf sicherzustellen.
- Sorgen Sie für korrekte Wärmeisolation, um Kondensation zu verhindern. Bei schlechter Verlegung der Rohre kann Wasser abtropfen, und die Gegenstände im Raum können feucht werden.
- Weder Finger noch andere Gegenstände ins Gitter des Lufteinlasses oder -auslasses einführen.
- Das Gerät nie ein- oder ausschalten, indem das Stromversorgungskabel angeschlossen oder getrennt wird.
- Bei langfristiger Verwendung den Zustand des Montagehalters regelmäßig überprüfen.
- Das Klimagerät keineswegs modifizieren.

WARNUNG

- Vor Verwendung überprüfen, ob Kabel, Rohre und Wasserablauf korrekt angeschlossen sind, um Wasser- oder Kühlmittleckage, Stromschlag oder Brand vorzubeugen.
- Die Stromversorgung muss ordnungsmäßig geerdet werden, um sichere Erdung des Gerätes und Schutz gegen Stromschlag sicherzustellen. Erdungsleiter nicht an Gas- oder Wasserleitung, Blitzstromableiter oder Telefonlinie anschließen.
- Nach Einschalten soll das Klimagerät nicht früher als nach 5 Minuten ausgeschaltet werden, ansonsten kann die Ölzuführung zum Kompressor beeinflusst werden.
- Das Klimagerät nicht mit nassen Händen betätigen.
- Vor Reinigung des Gerätes oder vor Luftfilteraustausch ist das Gerät von der Stromversorgung zu trennen.
- Soll das Klimagerät für lange Zeit nicht benutzt werden, sollte man die Stromversorgung trennen.
- Das Gerät keinem direkten Einfluss von korrosivem Milieu mit Wasser und Feuchtigkeit aussetzen.
- Nicht auf die Klimaanlage setzen und keine Gegenstände darauf legen.
- Nach der elektrischen Installation soll das Gerät eingeschaltet werden, um zu überprüfen, ob elektrischer Strom nicht durchschlägt.
- Keine Mitteln verwenden, um den Auftauvorgang zu beschleunigen oder zu reinigen, außer die, die vom Hersteller empfohlen wurden.
- Nicht durchstechen oder verbrennen.
- Beachten Sie, dass das Kältemittel keinen Geruch enthält
- Gerät sollte in einem Raum mit einer Bodenfläche installiert, betrieben und gelagert werden
- Die Einhaltung der nationalen Gasvorschriften ist einzuhalten.
- Halten Sie die Lüftungsöffnungen frei von Verstopfungen.
- Eine Warnung, dass das Gerät in einem gut belüfteten Raum gelagert werden
- Die Raumgröße entspricht der für den Betrieb angegebenen Raumfläche.

Hinweis zu fluorierten Gasen: die Art, die Menge und das CO₂-Äquivalent in Tonnen des fluorierten Treibhausgases (bei einigen Modellen) finden Sie auf dem entsprechenden Etikett auf die Einheit selbst. Installation, Service, Wartung und Reparatur dieses Geräts soll von einem zertifizierten Techniker durchgeführt werden. Die Deinstallation und das Recycling des Produkts müssen ebenfalls von einem zertifizierten Techniker durchgeführt werden.



Sicherheitsvorkehrungen

Vorbereitung

1. Kontaktieren Sie einen Installationsspezialisten für die Installation
2. Netzstecker richtig einstecken
3. Kein beschädigtes oder nicht standardmäßiges Netzkabel benutzen
4. Steckdose nicht mit anderen Geräten teilen
5. Kein Verlängerungskabel verwenden
6. Nicht das Gerät Starten / Stoppen, während jemand das Netzkabel anschliesst / rauszieht

Verwendung

1. Direkte Luftzirkulation über einen längeren Zeitraum kann gefährlich für die Gesundheit sein.
2. Aufgrund der Möglichkeit eines Sauerstoffmangels soll man den Raum bei gemeinsamer Benutzung mit Öfen oder anderen Heizgeräten belüften.
3. Klimaanlage nicht für nicht spezifizierte Zwecke verwenden (z. B. Konservieren).

Reinigung und Instandhaltung

1. Nicht die Metallteile des Geräts berühren, wenn Sie den Filter entfernen.
(Verletzungen können beim Umgang mit scharfen Metallkanten auftreten)
2. Kein Wasser zum Reinigen der Klimaanlage verwenden.
(Die Exposition gegenüber Wasser kann die Isolierung zerstören, die zu einem möglichen elektrischen Schlag führen kann)
3. Wenn Sie das Gerät reinigen, vergewissern Sie sich zuerst, dass der Strom und der Stromkreis ausgeschaltet sind.

Betriebstemperatur

Kühltemperatur	Aussen Temperatur	18-43°C / 64-109°F
	Innen Temperatur	17-32°C / 62-90°F

→ Hinweis: Die Leistung kann ausserhalb der Betriebstemperaturen verringert werden.

Beschriftung

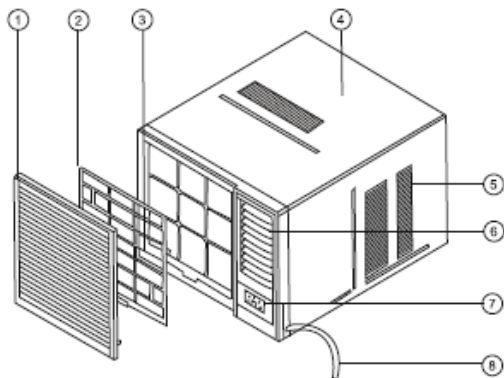

1. Frontblende
2. Luftfilter
3. Rahmen
4. Kabinett
5. Lufteinlassgitter (Außenseite)
6. Luftauslassgitter
7. Elektronische Steuertastatur
8. Stromkabel

- 1.) Netzleitungsadern werden farblich unterschieden
- 2.) Zu Ihrer Sicherheit und zum Schutz ist dieses Gerät über das Netzkabel geerdet. Wenden Sie sich bitte an den Hersteller oder an den Kundendienst oder eine ähnliche qualifizierte Person, wenn Sie dies ersetzen möchten.
- 3.) Vergewissern Sie sich, dass das Gerät korrekt geerdet ist. Die Steckdose (Luftschalter) sollte mit zuverlässigem Erdungsdraht versehen.
- 4.) Das Gerät sollte mit einem individuellen Stromkreis und dem Leistungsschalter / Sicherung ausgestattet sein. Die Nennleistung sollte mit der des Netzkabels und der Steckdose übereinstimmen.

→ Hinweis: Alle Abbildungen im Handbuch dienen nur zur Erläuterungszwecken. Ihre Klimaanlage kann etwas anderes sein.

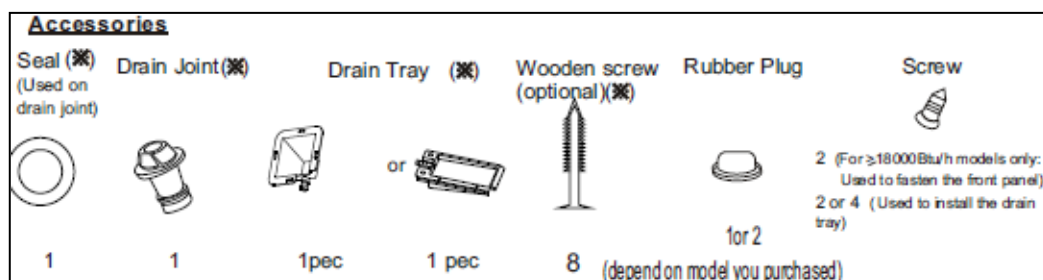
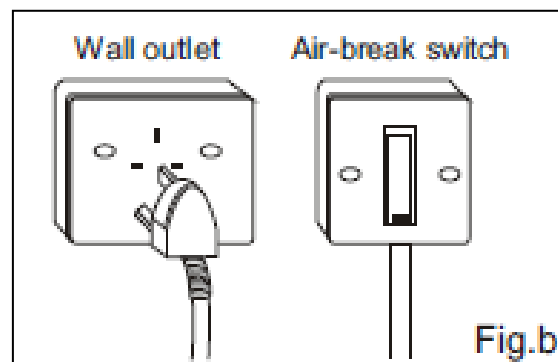
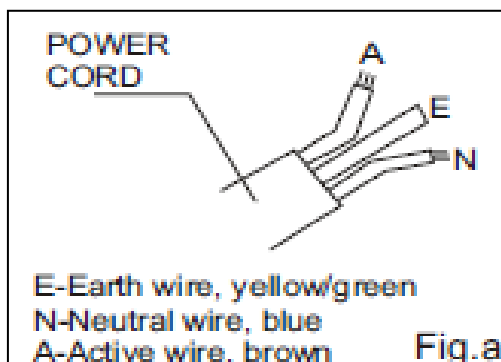

Anleitung

Kontrollen

Die elektronische Bedientastatur:

Nur Kühlmodelle:

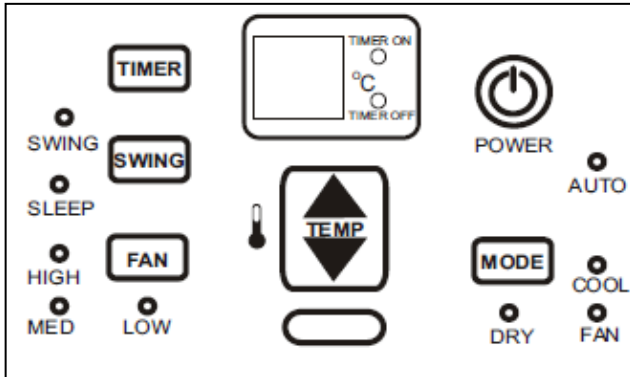

→ Hinweis: der Umriss des Bedienfeldes basiert auf einem typischen Modell, die Funktion ist die gleiche wie bei Ihrer Klimaanlage. (Nur Unterschiede am Aussehen)

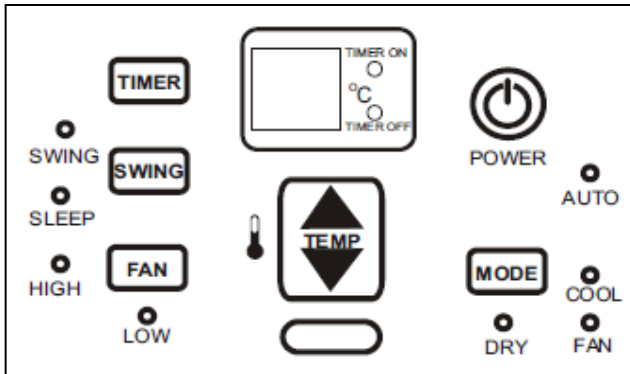

Lüftungssteuerung

Die Entlüftungssteuerung befindet sich über den Bedienknöpfen. Die Operationsmethode ist bei verschiedenen Modellen unterschiedlich (siehe die folgenden Abbildungen).

Für maximale Kühlleistung die Entlüftung Schließen. Dies ermöglicht eine interne Luftzirkulation. Die Entlüftung öffnen, um verbrauchte Luft abzulassen.



CLOSE → VENT → OPEN

Den Hebel in Ihre Richtung ziehen um die Entlüftung zu öffnen.
Hineinschieben um es zu schliessen.

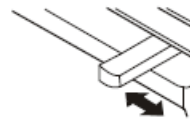

CLOSE ← OPEN

Den Hebel auf die richtige Position stellen, um die Entlüftung zu öffnen.
Schliessen in der linken Position.

Anleitung (Fortsetzung)

Fehleranzeige

E0: Indoor EEPROM error;
E1: Indoor & outdoor communication error;
E3: Indoor fan motor speed out of control;
E4: Room temperature sensor error;
E5: Evaporator temperature sensor error;
EC: Refrigerant leakage detection;
F0: Current overload protection;
F1: Outdoor temperature sensor error;
F2: Condenser temperature sensor error;
F3: Exhaust temperature sensor error;
F4: Outdoor electric EE error;
P0: IPM module error;
P1: Voltage too high/too low protection;
P2: Protection of IPM high temperature;
P3: Protection of outdoor temperature too low (For the Cooling & Heating models);
P4: Protection of compressor location;
P7: Outdoor IGBT sensor error.

- Hinweis: Wenn eine der oben genannten Fehlfunktionen auftritt, schalten Sie das Gerät aus und überprüfen Sie Hindernisse. Starten Sie das Gerät neu. Wenn die Störung immer noch auftritt, das Gerät ausschalten und das Netzkabel abziehen. Wenden Sie sich an den Hersteller oder einen seiner Kundendienstmitarbeiter für den Service.

Andere Eigenschaften:

Auto-Restart (bei einigen Modellen)

Wenn das Gerät aufgrund des Stromausfalls unerwartet ausfällt, wird es mit vorheriger Funktionseinstellung automatisch bei Wiederaufnahme der Stromversorgung zurückgesetzt.

3 Minuten warten, bevor die Anlage wieder benutzt werden kann

Nachdem das Gerät gestoppt wurde, kann es nicht innerhalb der ersten 3 Minuten in Betrieb genommen werden. Dies dient zum Schutz der Einheit. Der Betrieb startet automatisch nach 3 Minuten.

Turbo Funktion

Die Turbo Taste mit der Fernbedienung auf Cool / Heat (Nur für Modelle mit elektrischer Heizung) drücken, damit das Klimagerät in Leistungsstarke Kühl- / Heizbetrieb geht. Erneut drücken, um die TURBO-Funktion abzubrechen.

WARNUNG

NIEMALS die Klimaanlage ohne den Luftfilter benutzen, da Staub / Schmutzpartikel dazu beitragen können, dass das Gerät ausfällt.

Vertikale Luftmengeneinstellung (manuell)



Um die vertikale Luftströmungsrichtung einzustellen, stellen Sie eine horizontale Lamelle. Beim Einstellen der horizontalen Luftklappe, Klingen nach oben oder unten halten. Halten Sie immer die oberen oder unteren Klingen horizontal. Dies kann effektiv verhindern, dass Wassertropfen kondensieren und auf der Vorderseite des Geräts fällt.

Luftfilter

Der Luftfilter hinter dem Einlassgitter sollte mindestens alle 2 Wochen (oder nach Bedarf) der optimalen Leistung der Klimaanlage überprüft und gereinigt werden.

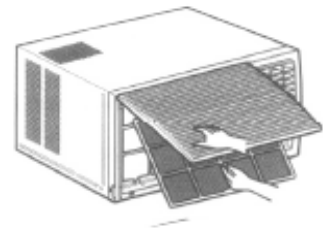

Wie man den Luftfilter entfernt

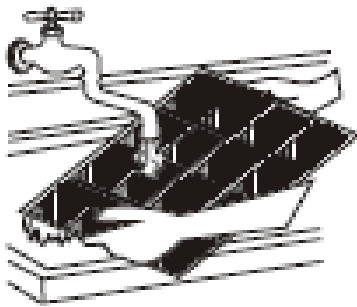

1. Den Schlitz unter der Frontplatte halten und ihn dann nach außen heben. Danach die Frontplatte entfernen.
2. Den Griff unter den Luftfilter drücken und den Luftfilter gewölbt machen. Die Unterseite nach oben aus dem Schlitz entfernen.
3. Den Filter mit warmem Seifenwasser reinigen. (Das Wasser sollte unter 40 ° C liegen, um eine Verzerrung des Filters zu verhindern)
4. Überschüssiges Wasser abspülen und es vorsichtig abschütteln. Den Filter trocknen lassen, bevor Sie ihn ersetzen damit es Verzerrung des Filters verhindert (nicht in direktem Sonnenlicht trocknen).

Drainage

Um verschiedene Anforderungen der verschiedenen Arten von Klimaanlage zu erfüllen, sind hier drei Arten von Methoden für Ihre Wahl zur Kondenswasser Aufbereitung. Befolgen Sie die folgenden Anweisungen, um die Bodenentwässerung durchzuführen:

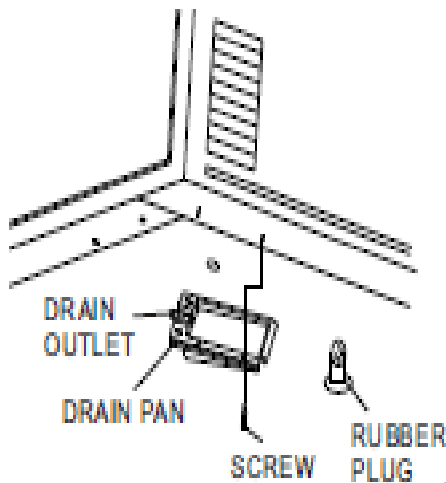

1. Den Gummistopfen von der Unterseite des Gehäuses entfernen und an der hinteren Abflussöffnung befestigen. Installieren Sie einfach die Ablaufwanne.
2. Die Ablaufwanne und die Schrauben entnehmen.
3. Die Ablaufwanne an der Unterseite des Geräts installieren (mit den mitgelieferten Schrauben).
4. Den Ablaufschlauch an die Steckdose auf der Abflussschale schließen.

Vorschlag: Um sicherzustellen, dass das Kondenswasser problemlos abfließt, sollte das Abflussrohr immer sauber gehalten werden. Von der Ablaufwanne nach unten, wenn Sie die Ablaufwanne installieren. Wenn Sie kühlen oder heizen, können Sie Bodenentwässerung wählen.

Beim Abkühlen kann man die Rückentwässerung wählen (Nur bei Modellen mit Rückseitigem Ablaufloch).

Befolgen Sie die folgenden Verfahren, um die Rückentwässerung durchzuführen:

1. Die Dichtung auf die Abflussmuffe setzen
2. Den Gummistopfen von der Rückseite des Geräts entfernen.
Stecken Sie den Gummistopfen mit Ihrem Klimagerät. (Am einige Modelle in das Bodenablaufloch des Geräts) → falls zutreffend
3. Das Abflussrohr an der Rückseite des Schrankes befestigen wo Sie den Stecker entfernen.
4. Den Ablauf mit einem Verlängerungsschlauch verbinden.

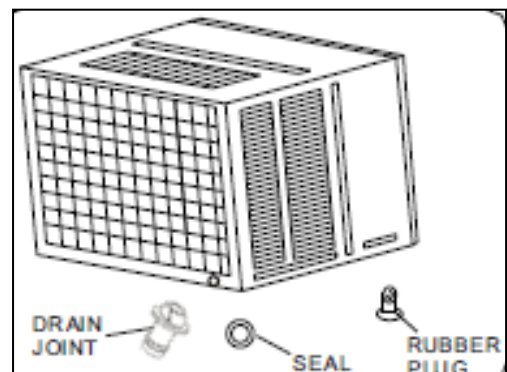

→ **Hinweis:** Wenn Sie beim Abkühlen keine Entwässerung wählen, sollte die unteren als auch die hinteren Abflussöffnungen des Geräts mit Gummistopfen eingesetzt werden.

→ **Hinweis:** Die Kühlleistung des Geräts wird unter Wasser getestet

Installationsanleitung

Den besten Standort auswählen

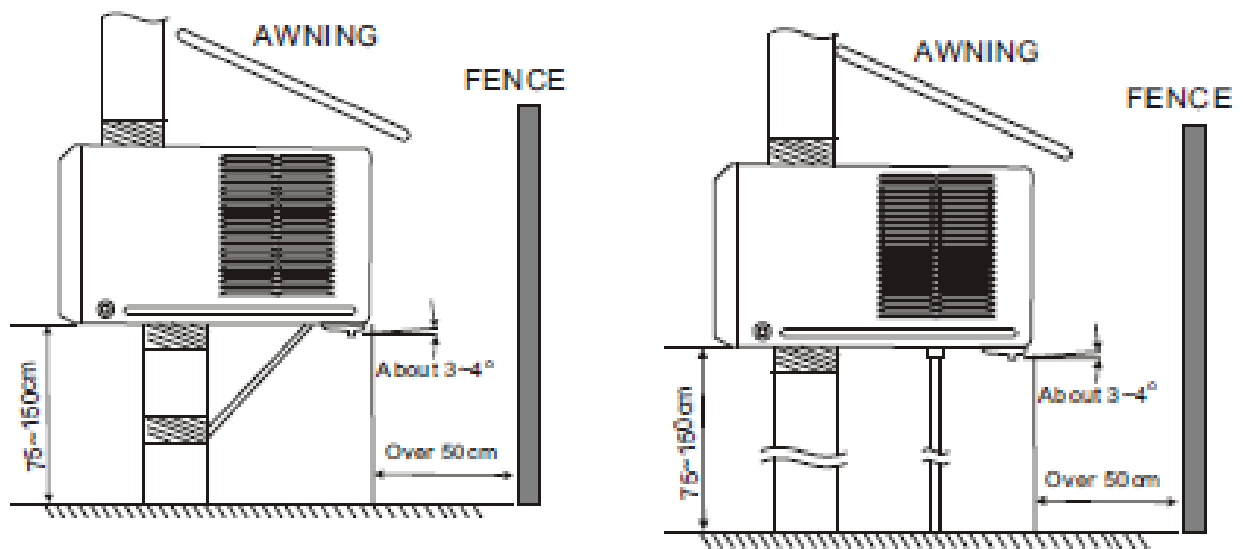

1. Um Vibrationen und Geräusche zu vermeiden vergewissern Sie sich, dass das Gerät sicher und fest installiert ist.
2. Das Gerät dort installieren, wo das Sonnenlicht nicht direkt auf das Gerät scheint. Wenn das Gerät direktes Sonnenlicht empfängt, bauen Sie eine Markise, um das Gehäuse zu schattieren.
3. Es sollte kein Hindernis, wie ein Zaun oder eine Wand, innerhalb von 50 cm von der Rückseite des Gehäuses sein, weil es die Wärmeabstrahlung des Kondensators verhindert. Die Begrenzung der Außenluft wird die Kühl- und Heizeffizienz stark reduzieren.
4. Das Gerät etwas schräg nach außen installieren.
5. Das Gerät mit seinem Boden 75 - 150 cm über dem Boden installieren.
6. Das Netzkabel muss an einen unabhängigen Stromkreis angeschlossen werden. Der Draht muss geerdet sein.

→ Hinweis: Alle seitlichen Luftschlitze des Schaltschranks müssen zur Außenseite der Struktur hin frei bleiben.

Installation im Haus

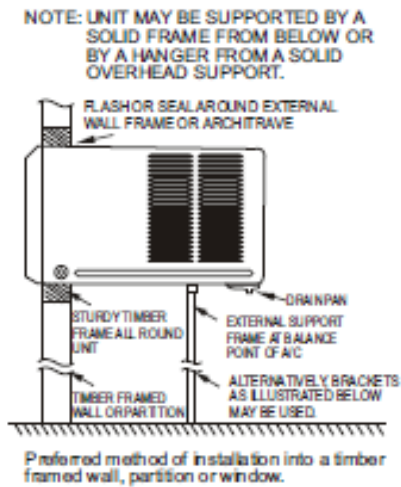

Schritt 1 → Die Klimaanlage aus der Verpackung entfernen. Die Klimaanlage aus dem Gehäuse schrauben und schieben.

Schritt 2 → Das Loch in der Wand so vorbereiten, dass der Boden des Gehäuses gut unterstützt wird. Die Oberseite hat einen minimalen Abstand und die Einlassluftklappen haben einen Abstand wie in den Optionen A und B. Löcher von außen durch die Kavität versiegeln. Das Gehäuse sollte nach hinten etwa 5 mm sein, damit es während des Betriebs gebildetes Wasser abfließen zu lassen.

Schritt 3 → Das Gehäuse in der Wand installieren. Flash versiegeln oder Lücke füllen um innen und außen für ein zufriedenstellendes Aussehen zu sorgen. Schutz gegen das Wetter, Insekten und Nagetiere.

Installation der Einheit in das Gehäuse

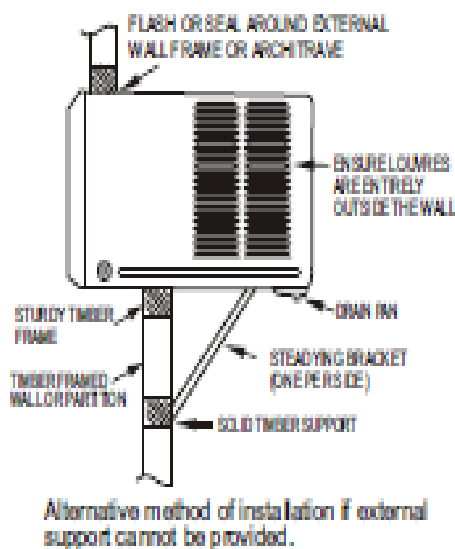

1. Das Gerät in das Gehäuse schieben, bis zur Rückseite des Gehäuses. Sorgfalt ist erforderlich.
2. Die Klimaanlage an die Stromversorgung und Position Schließen.
3. Die Gehäusebefestigungsklammern im unteren Gehäuse anbringen. Schiene und mit der mitgelieferten Schraube an der Basis befestigen.
4. Frontplatte aus dem Karton und der Plastiktüte entfernen und gemäß der Installationsanweisung anpassen.
5. Das Gerät einschalten. Den Betrieb des Geräts und überprüfen.
6. Die Ablaufwanne am Gehäuse montieren und eine Ablaufleitung zu einem geeigneten Ort bei Bedarf führen.

Installationen der Einheit in die Wand

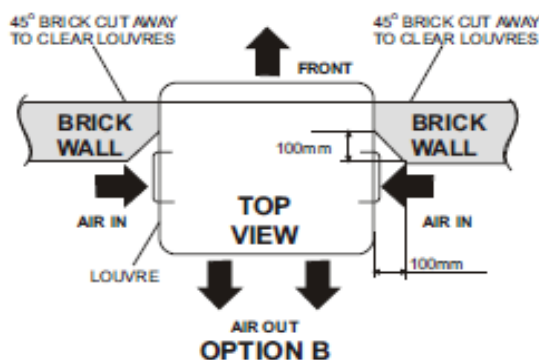
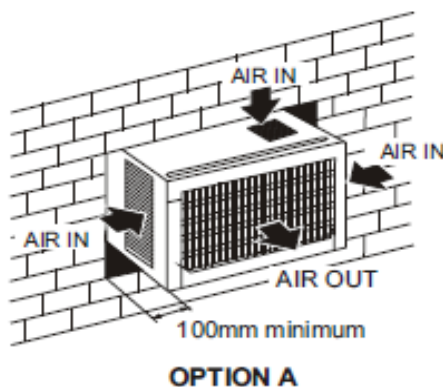

Installationsschritte

Step 1 → Die Frontplatte und den Luftfilter entfernen

1. Den Steckplatz unter der Frontplatte halten, dann nach außen heben und die Frontblende entfernen (Siehe Fig. 1).
2. Den Griff unter den Luftfilter drücken und den Luftfilter gewölbt machen. Aus dem Schlitz von oben nach unten entfernen. (siehe Abb. 2).

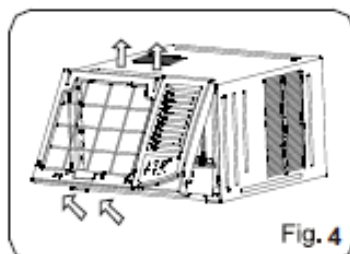
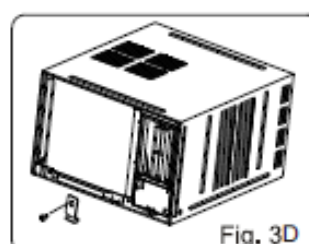
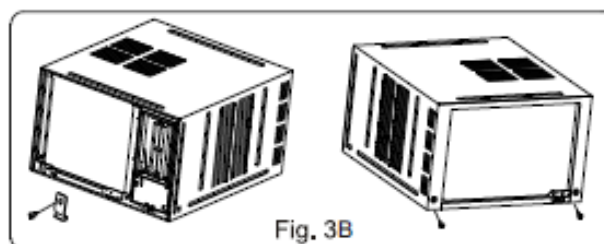
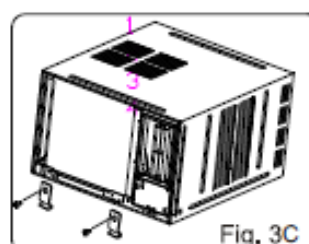
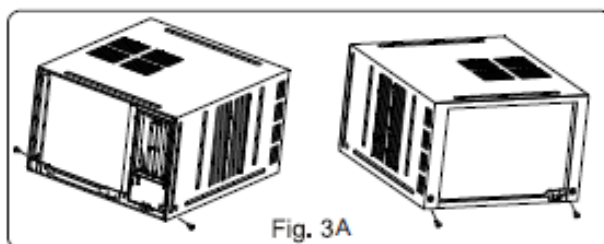
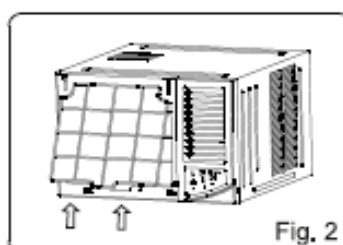
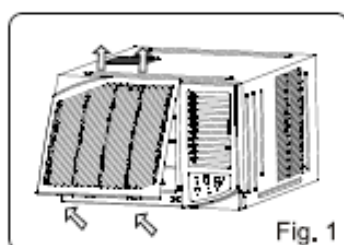

Step 2 → Den Rahmen entfernen

1. Die vier Schrauben an beiden Seiten und die Rückseite des Gehäuses entfernen (Siehe Abb 3A)
Eine Schraube an der Gehäusehalterung entfernen, dann die Gehäusehalterung entfernen
Die beiden Schrauben befinden sich auf der Rückseite des Gehäuses (Abb. 3B)
Die beiden Schrauben an der Halterung des linken und rechten Chassis abnehmen und bei der beiden Chassis entfernen
Befestigungsklammern wie in Fig. 3C gezeigt.
Eine Schraube an der Gehäusehalterung entfernen, dann die Gehäusehalterung (Siehe Fig 3D)
2. Die linke Ecke der Unterseite des Rahmens fassen, die Kupplungsstecker loslassen und den Rahmen löschen. (Siehe Fig. 4).

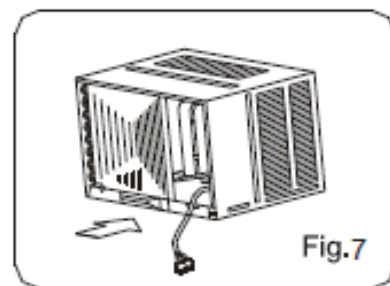
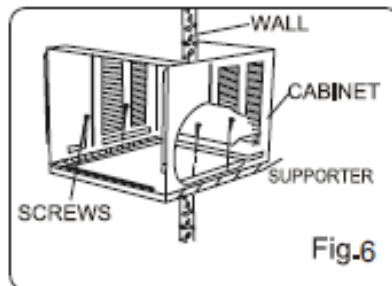
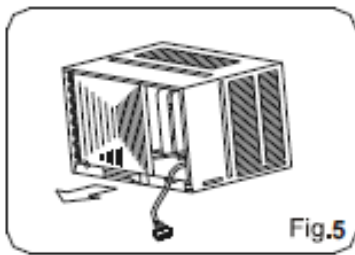

Step 3 → Installation

1. Den Griff am Gehäuse fassen und das Klimagerät vorsichtig aus dem Gehäuse heraus schieben (siehe Abb.5).
2. Das Transportkissen vor dem Betrieb vom Kompressor entfernen und sicherstellen, dass die Entleerungspunkte an der Ablaufwanne ausgerichtet werden, bevor das Gehäuse in den Schrank geschoben wird (siehe Abb. 6).
3. Das Gerätegehäuse in das Gehäuse schieben (siehe Abb. 7).

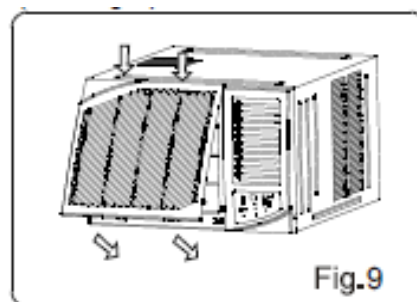
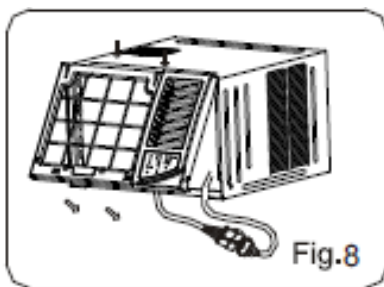

Step 4 → Den Rahmen installieren

1. Den Rahmen installieren und den Kupplungsstrecker anschliessen. Achten Sie darauf, dass Sie die Temperatur nicht beeinträchtigen.
2. Sensorkabel (Siehe Abb. 8).
3. Die Schrauben am Rahmen befestigen. (siehe Abb.3A, 3B, 3C, 3D)

Step 5 → Die Luftfilter und die Frontplatte installieren

1. Den Luftfilter von oben nach unten in den Schlitz des Rahmens installieren.
2. Das Frontpanel an die Schnalle des Rahmens hängen und die Frontplatte in den Rahmen des Rahmens drücken, bis man ein „Klicken“ hört (siehe Abb. 9).

Fehlerbehebung

Tipps:

Normaler Betrieb

- Sie hören möglicherweise ein Ping-Geräusch, das dadurch entsteht, weil es regnet oder wenn die Luftfeuchtigkeit hoch ist das Wasser aufgefangen ist und gegen den Kondensator.
Diese Design-Funktion hilft beim Entfernen Feuchtigkeit und verbessert die Effizienz.
- Sie können hören, wie der Thermostat klickt, wenn der Kompressor ein- und ausgeschaltet wird.
- Bei hoher Luftfeuchtigkeit oder an regnerischen Tagen sammelt sich Wasser in der Bodenwanne.
Überlauf und Tropfen von der Außenseite des Geräts.
- Der Ventilator kann weiterlaufen, wenn der Kompressor ausgeschaltet wurde.

Abnormale Betrieb

Problem	Mögliche Ursachen	Was zu tun
Klimaanlage startet nicht	Die Klimaanlage ist unplugged	Vergewissern, dass der Stecker eingesteckt / eingeschaltet ist
	Sicherung/Stromkreis durchgebrannt.	Die Sicherung ersetzen oder den Schalter zurücksetzen
	Stromausfall	Das Gerät ausschalten und den Netzkabel abstecken
Klimaanlage kühlt nicht wie es sollte	Luftstrom ist eingeschränkt	Stellen Sie sicher, dass keine Vorhänge, Jalousien oder Möbel die Vorderseite der Klimaanlage blockiert
	Der Luftfilter ist verschmutzt	Der Filter min. alle 2 Wochen reinigen (Siehe Bedienungsanleitung)
	Das Zimmer war Heiß	Zeit lassen, wenn die Klimaanlage zum ersten Mal eingeschaltet wird
	Kalte Luft entweicht	Auf offene Ofenbodenregister prüfen.
	Die Kühlspulen sind eingefroren	Siehe Klimaanlage eingefroren
Klimaanlage ist eingefroren	Das Eis blockiert die Luftströmung und stoppt die Klimaanlage	Den Ventilator auf „Med“ oder „High“ stellen bis das Eis schmilzt

Andere Tipps

1. Transport von Ausrüstungen, die brennbare Kältemittel enthalten.

(Siehe Transportvorschriften)

2. Markierung der Ausrüstung mit Schildern

(Siehe lokale Vorschriften)

3. Entsorgung von Geräten mit brennbaren Kältemitteln

(Siehe nationale Vorschriften)

4. Aufbewahrung von Geräten

Die Lagerung der Ausrüstung sollte den Anweisungen des Herstellers entsprechen.

5. Lagerung von verpackter (nicht verkaufter) Ausrüstung

Der Schutz des Lagerungspakets sollte so konstruiert sein, dass mechanische Geräte in der Verpackung keine Leckage der Kältemittelfüllung verursachen.

6. Informationen zur Wartung

1) Bereich prüfen

Vor Beginn der Arbeiten an Systemen mit brennbaren Kältemitteln sind Sicherheitsüberprüfungen notwendig, um sicherzustellen, dass die Zündgefahr minimiert wird. Vor der Durchführung von Arbeiten am System, müssen die Vorsichtsmaßnahmen eingehalten werden.

2) Arbeitsablauf

Die Arbeiten müssen kontrolliert durchgeführt werden, um das Risiko eines entflammenden Gas oder Dampf zu verhindern.

3) Allgemeiner Arbeitsbereich

Alle Wartungskräfte und andere in der Umgebung tätige Personen müssen über die Art der Arbeit durchgeföhrt werden. Arbeiten in engen Räumen müssen vermieden werden. Der Arbeitsbereich muss abgetrennt sein.

4) Vorhandensein von Kältemittel überprüfen

Der Bereich ist vor und während der Arbeit mit einem geeigneten Kältemitteldetektor zu überprüfen um sicherzustellen, dass der Techniker potenziell entflammende Atmosphären kennt. Stellen Sie sicher, dass die Detektionsausrüstung, die verwendet wird, zur Verwendung mit entflammenden Kühlmitteln geeignet ist, d.h. ohne Funkenbildung, ausreichend abgedichtet oder eigensicher.

5) Vorhandensein eines Feuerlöschers

Wenn irgendwelche Warmarbeiten an der Kälteanlage oder an den zugehörigen Teilen durchgeföhrt werden sollen, müssen geeignete Feuerlöscheinrichtungen zur Verfügung stehen.

6) Keine Zündquellen

Alle möglichen Zündquellen einschließlich Zigarettenrauchen sollte ausreichend weit vom Installationsort entfernt gehalten werden. Vor Beginn der Arbeiten ist der Bereich um das Gerät herum überwacht um sicherzustellen, dass keine entzündlichen Gefahren oder Zündrisiken bestehen.

Andere Tipps (gilt für R32 Kältemittel)

7) Belüfteter Bereich

Der Bereich sollte sich im Freien befinden oder ausreichend belüftet sein. Ein gewisser Grad an Belüftung wird während des Zeitraums ausgeführt.

8) Kontrollen an der Kälteanlage

Die Wartungs- und Serviceleitlinien des Herstellers müssen jederzeit verfolgt werden. Im Zweifelsfall wenden Sie sich an die technische Abteilung des Herstellers.

Die folgenden Prüfungen sind bei Anlagen mit brennbaren Kältemitteln durchzuführen:

Die Ladegröße richtet sich nach der Raumgröße, in der das Kältemittel enthalten ist.

Die Lüftungsmaschinen und -auslässe arbeiten angemessen und werden nicht behindert;

Wenn ein indirekter Kältekreislauf verwendet wird, ist der Sekundärkreislauf auf

Vorhandensein von Kältemittel;

Die Markierung an der Ausrüstung ist weiterhin sichtbar und lesbar.

Markierungen und Zeichen, die unleserlich wird korrigiert;

Kühlrohre oder -komponenten werden an einer Stelle installiert, an der sie wahrscheinlich nicht einer Substanz ausgesetzt sind, die kältemittelhaltige Bestandteile korrodieren kann, sofern die Komponenten aus Materialien aufgebaut sind, die inhärent korrosionsbeständig sind oder sich entsprechend vor Korrosion geschützt sind.

9) Checks zu elektrischen Geräten

Die elektrische Versorgung muss so lange an den Stromkreis angeschlossen sein, bis eine zufriedenstellende Abwicklung gewährleistet ist. Wenn der Fehler nicht sofort korrigiert werden kann, aber es ist notwendig den Betrieb fortzusetzen, wird eine angemessene vorübergehende Lösung verwendet. Dies muss dem Besitzer der Ausrüstung gemeldet werden, so dass alle Parteien beraten werden.

7.Reparaturen zu versiegelten Komponenten

1) Bei Reparaturen an abgedichteten Bauteilen müssen alle Stromversorgungen von der Ausrüstung, an der gearbeitet wird entfernt werden usw.

2) Bei Komponenten wird das Gehäuse nicht so verändert, dass das Schutzniveau beeinträchtigt wird. Dazu gehören Kabelschäden, übermäßige Anzahl von Verbindungen, nicht hergestellte Anschlüsse, Originalitätsangabe, Beschädigung der Dichtungen, falsche Montage von Drüsen usw.

Vergewissern Sie sich, dass das Gerät sicher montiert ist.

Stellen Sie sicher, dass die Dichtungen oder die Dichtungsmaterialien nicht so verschlechtert sind.

Andere Tipps (gilt für R32 Kältemittel)

→ **Hinweis:** Eigensichere Komponenten müssen vor der Bearbeitung nicht isoliert werden.

8.Reparieren Sie zu eigensicheren Komponenten

Wenden Sie keine permanenten induktiven oder kapazitiven Lasten auf die Schaltung an, ohne sicherzustellen, dass dies überschreitet.

Die Prüfvorrichtung muss die richtige Bewertung aufweisen.

Ersetzen Sie nur Komponenten mit den vom Hersteller angegebenen Teilen.

9. Verkabelung

Stellen Sie sicher, dass die Verkabelung keinem Verschleiß, Korrosion, übermäßigem Druck, Vibration oder Scherkräften unterliegt.

Kanten oder andere nachteilige Auswirkungen auf die Umwelt.

10.Detektion von brennbaren Kältemitteln

Unter keinen Umständen dürfen potentielle Zündquellen bei der Suche nach Kältemittellecks suchen. Ein Halogenbrenner (oder ein anderer Detektor mit offener Flamme) darf nicht verwendet werden.

11.Leckerkennungsmethoden

Die folgenden Verfahren zur Lecksuche gelten für Systeme mit entzündlichen Stoffen als akzeptables Kältemittel. Elektronische Lecksuchgeräte müssen zur Erkennung von brennbaren Kältemitteln verwendet werden. Die Empfindlichkeit ist möglicherweise nicht ausreichend oder muss neu kalibriert werden.

Der Prozentsatz des Gases (maximal 25%) wird bestätigt. Lecksuchflüssigkeiten eignen sich zur Verwendung mit die meisten Kältemittel, aber die Verwendung von chlorhaltigen Reinigungsmitteln ist zu vermeiden, da das Chlor mit dem Kältemittel reagieren kann und die Kupferrohrleitung korrodieren können.

12.Entfernung und Evakuierung

Beim Einfahren in den Kältemittelkreislauf zur Reparatur oder für andere Zwecke Verfahren verwendet werden kann. Es ist jedoch wichtig, dass bewährte Verfahren befolgt werden, da Entflammbarkeit eine Überlegung ist.

Das folgende Verfahren ist einzuhalten:

Entfernen Sie das Kältemittel.

Spülen Sie den Kreislauf mit Inertgas;

Evakuieren;

Erneut mit Inertgas spülen;

Öffnen Sie den Stromkreis durch Schneiden oder Löten.

Andere Tipps (gilt für R32 Kältemittel)

Die Kältemittelfüllung muss in die korrekten Rückgewinnungszylinder zurückgeführt werden. Das System muss mit OFN gespült werden, um das Gerät sicher zu machen. Dieser Prozess muss möglicherweise mehrmals wiederholt werden. Druckluft oder Sauerstoff dürfen für diese Aufgabe nicht verwendet werden. Die Spülung soll durch Unterbrechen des Vakuums im System mit OFN erreicht werden. Füllen Sie bis der Arbeitsdruck erreicht ist, dann in die Atmosphäre entlüften und schließlich nach unten ziehen zu einem Vakuum. Dieser Vorgang muss wiederholt werden, bis sich kein Kältemittel mehr im System befindet. Wenn die letzte OFN-Gebühr verwendet wird, muss das System auf Atmosphärendruck entlüftet werden. Dieser Vorgang ist unbedingt erforderlich, wenn Lötarbeiten an der Rohrleitung durchgeführt werden soll. Stellen Sie sicher, dass der Auslass für die Vakuumpumpe nicht in der Nähe von Zündquellen ist.

13. Aufladungsverfahren

Zusätzlich zu herkömmlichen Ladeverfahren müssen die folgenden Anforderungen eingehalten werden. Stellen Sie sicher, dass bei der Verwendung von Aufladungen keine Kontamination von verschiedenen Kältemitteln auftritt. Schläuche oder Leitungen müssen so kurz wie möglich sein, um die Menge an Kühlmittel zu minimieren. Die Flaschen sind aufrecht zu halten. Stellen Sie sicher, dass das Kühlsystem geerdet ist, bevor Sie das System mit Kältemittel befüllen. Beschriften Sie das System, wenn der Ladevorgang abgeschlossen ist (falls nicht bereits geschehen). Es ist äußerste Vorsicht geboten, um das Kühlsystem nicht zu überfüllen. Vor dem Aufladen des Systems muss es mit OFN druckgeprüft werden.

14. Inbetriebnahme

Vor der Aufgabe muss eine Öl- und Kältemittelprobe entnommen werden.

- a) Machen Sie sich mit der Ausrüstung und ihrer Funktionsweise vertraut.
- b) Isolieren Sie das System elektrisch.
- c) Stellen Sie vor dem Versuch sicher, dass zur Handhabung von Kältemittelzylindern bei Bedarf mechanische Handhabungsgeräte zur Verfügung steht. Alle persönlichen Schutzausrüstungen sind verfügbar und werden korrekt verwendet. Der Wiederherstellungsprozess wird zu jeder Zeit von einer kompetenten Person überwacht.
- d) Nach Möglichkeit das Kältemittelsystem abpumpen.
- e) Wenn kein Unterdruck möglich ist, stellen Sie einen Verteiler her
- f) Stellen Sie sicher, dass sich der Zylinder auf der Waage befindet, bevor die Wiederherstellung stattfindet.
- g) Starten Sie die Wiederherstellungsmaschine und arbeiten Sie gemäß den Anweisungen des Herstellers.
- h) Zylinder nicht überfüllen. (Nicht mehr als 80% Volumen Flüssigkeitsladung).
- i) Überschreiten Sie nicht den maximalen Arbeitsdruck des Zylinders, auch nicht vorübergehend.
- j) Wenn die Zylinder korrekt gefüllt sind und der Prozess abgeschlossen ist, vergewissern Sie sich, dass der Zylinder und die Ausrüstung umgehend von der Baustelle entfernt werden und alle Absperrventile an der Ausrüstung abgesperrt sind.
- k) Das zurückgewonnene Kältemittel darf nicht in ein anderes Kältesystem geladen werden, es sei denn es hat wurde gereinigt und überprüft.

Andere Tipps (gilt für R32 Kältemittel)

15. Kennzeichnung

Die Ausrüstung muss beschriftet sein, dass sie außer Dienst gestellt und entleert wurde. Das Etikett muss datiert und unterzeichnet sein. Vergewissern Sie sich, dass sich auf dem Gerät Etiketten befinden. Das Gerät enthält entzündliches Kältemittel.

16. Erholung

Achten Sie beim Überführen von Kältemittel in Zylinder darauf, dass nur eine angemessene Kältemittelrückgewinnung eingesetzt wird. Stellen Sie sicher, dass die korrekte Anzahl an Zylindern für das Halten des Gesamtsystems Gebühre verfügbar ist. Alle zu verwendenden Zylinder sind für das zurückgewonnene Kältemittel für dieses Kältemittel gekennzeichnet (d. h. spezielle Zylinder für die Rückgewinnung von Kältemittel). Zylinder müssen komplett mit Überdruckventil und zugehörigen Absperrventilen in einwandfreiem Zustand sein. Leere Rückgewinnungszylinder werden evakuiert und falls möglich gekühlt bevor die Wiederherstellung eintritt. Die Schläuche müssen komplett mit Leck Freien Trennkupplungen und in gutem Zustand sein. Überprüfen Sie anhand der Wiederherstellungsmaschine, ob sie in einwandfreiem Zustand ist. Das zurückgewonnene Kältemittel muss in der korrekten Rückgewinnung an den Kältemittellieferanten zurückgegeben werden. Wenn Kompressoren oder Kompressoren Öle entfernt werden sollen stellen sicher, dass sie auf ein annehmbares Niveau evakuiert wurden um sicherzustellen, dass sie brennbar sind. Kältemittel bleibt nicht im Schmierstoff. Der Evakuierungsprozess muss durchgeführt werden vor der Rückgabe des Kompressors an die Lieferanten. Nur elektrische Heizung zum Kompressor Körper soll eingesetzt werden, um diesen Prozess zu beschleunigen. Wenn Öl aus einem System abgelassen wird, muss es sicher durchgeführt werden.

Beschreibung und Funktionen der Fernbedienung

Hinweis:

- Richten Sie den Signalgeber des Senders der Bedienung auf den Sensor des Klimageräts.
- Stellen Sie sicher, dass sich zwischen der Fernbedienung und dem Gerät keine Hindernisse befinden.
- Setzen Sie die Fernbedienung keinen Erschütterungen aus und werfen Sie sie nicht.
- Setzen Sie die Fernbedienung keiner Feuchtigkeit, keinem direkten oder indirekten Sonnenlicht und keinen hohen Temperaturen aus.

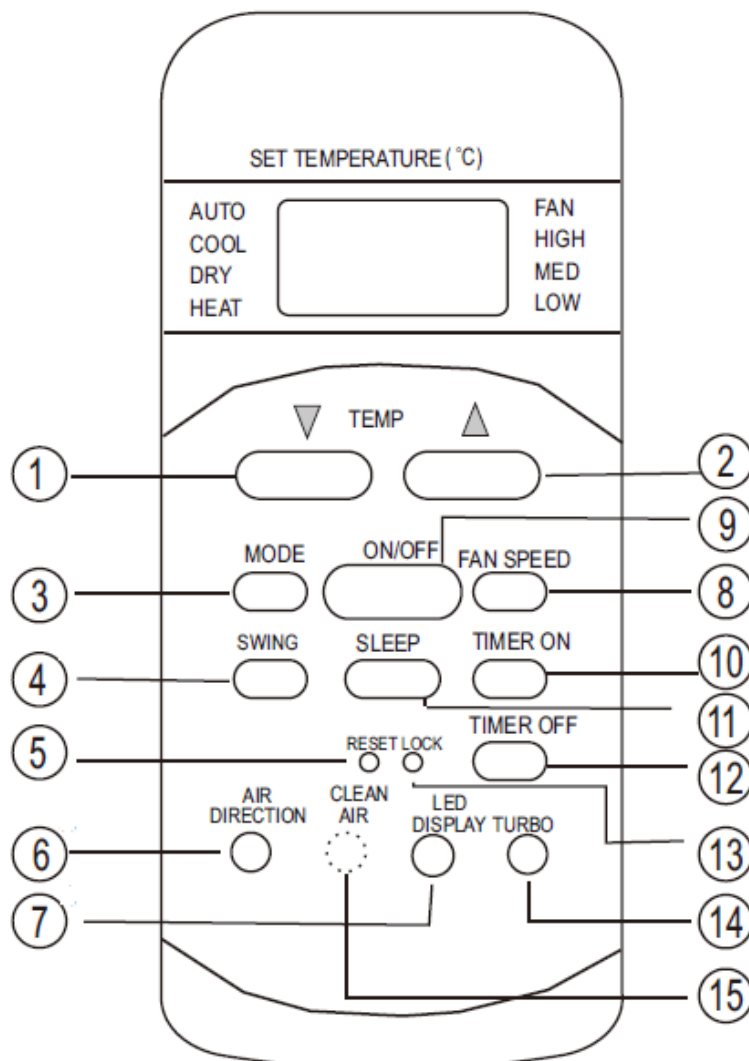

1. Temperatur minus

Mit dieser Taste kann die Temperatur reduziert werden.

2. Temperatur plus

Mit dieser Taste kann die Temperatur erhöht werden.

3. Mode Taste

"MODE" Taste drücken, um die entsprechende Betriebsart auszuwählen. Für die Kühlung der Heizmodelle, die Modus Auswahl zwischen Auto, Heat, Cool, Ventilator und trocken wechseln. Der Lüftermotor arbeitet im trockenen Modus mit niedriger Geschwindigkeit und im Auto Modus mit schneller Geschwindigkeit.

4. Swing Taste

Mit dieser Taste können Sie die horizontale Lüftungsklappe automatisch nach unten und oben bewegen.

5. Reset Knopf

Wenn Sie diesen Knopf drücken, werden alle eingestellten Sachen gelöscht und die Fernbedienung ist wieder zurückgesetzt.

6. Horizontale Luftrichtung

Mit dieser Taste können Sie die horizontale Luftrichtung verstellen.

7. LED Display

Drücken Sie diese Taste um auf dem Gerät die digitale Anzeige zu erleuchten oder um zu verschwinden.

8. Ventilator Geschwindigkeit

Die Taste drücken um die gewünschte Ventilator Geschwindigkeit einzustellen, Automatik, niedrig, mittel, hoch (auto, low, med, high).

9. ON/OFF

Starten und ausschalten der Anlage.

10. Timer ein

Den Timer setzen, während die Klimaanlage an ist. Die Up oder Down Taste gedrückt halten, um die Autozeit um 0,5 Stunden zu ändern. Inkremente bis zu 10 Stunden, dann in 1-Stunden-Schritten bis zu 24 Stunden. Zur Kontrolle wird die verbleibende Zeit bis zum Start herunterzählen.

11. Schlafmodus (Sleep)

Drücken Sie diese Taste um den Schlafbetrieb ein- oder auszuschalten.

12. Timer aus

Setzen Sie den Timer wann die Anlage ausschalten soll.

13. Sperrtaste (Lock)

Drücken Sie die Taste um die Anlage zu sperren oder entsperren.

14. Turbo

Drücken Sie diese Taste um schneller zu Kühlen oder zu Heizen.

15. Lonizer

Bei diesem Gerät nicht vorhanden.

Timer setzen

- Drücken Sie TIMER ON und auf der Fernbedienung erscheint TIMER ON, die letzte eingegebene Startzeit und das Signal „h“.
- Drücken Sie nun erneut TIMER ON um die Zeit einzugeben wann die Anlage starten soll.
- Drücken Sie TIMER OFF und auf der Fernbedienung erscheint TIMER OFF, die letzte eingegebene Endzeit und das Signal „h“.
- Drücken Sie nun erneut TIMER OFF um die Zeit einzugeben wann die Anlage stoppen soll.
- Nachdem Sie diesen Vorgang eingestellt haben, übermittelt die Fernbedienung diese Einstellungen der Inneneinheit der Anlage und das Signal „h“ wird verschwinden und die eingestellte Temperatur wird wieder erscheinen.

Um den Timer zu wechseln drücken Sie einfach wieder TIMER ON und OFF und wechseln Sie die Einstellungen.

Um den Timer zu löschen, drücken Sie TIMER ON und OFF und geben Sie die Zeit 0:00 ein Display

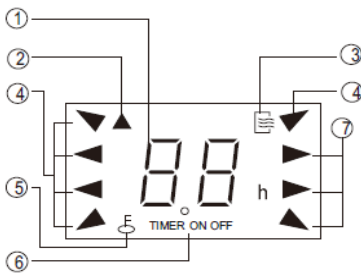

1. Digital Display

Hier sehen Sie die eingestellte Temperatur oder auch die Timer Einstellungen.

2. Übertragungssignal

Dieses Symbol leuchtet wenn die Fernbedienung Signale an die Inneneinheit übermittelt.

3. ON/OFF Symbol

Dieses Symbol leuchtet wenn die Anlage eingeschaltet ist und erlischt wenn die Anlage ausgeschaltet ist.

4. Betriebsmodus

Mit diesen Symbolen zeigt es an welcher Betriebsmodus gewählt ist.

5. Sperr Signal (Lock)

Zeigt an ob die Fernbedienung gesperrt ist.

6. Timer Symbol

Hier sehen Sie ob der Timer gesetzt ist.

7. Ventilator Geschwindigkeit

Mit diesen Symbolen zeigt es an welche Ventilator Geschwindigkeit gewählt ist.

Grundprogramm

1. Nach Stromanschluss des Gerätes drücken Sie die ON/OFF Taste. Das Gerät fängt an zu arbeiten. (Hinweis: Wenn das Gerät eingeschaltet wird, schließen sich die Lamellen des Gerätes automatisch).
2. Drücken der MODE-Taste, um das gewünschte Programm auszuwählen (Automatik, Kühlen, Entfeuchten, Ventilator oder Heizen).
3. Mit den + und - Tasten die Wunschtemperatur einstellen. (Im Programm Automatik wird die Temperatur nicht eingestellt).
4. FAN-Taste drücken, um die Ventilator Geschwindigkeit (Automatik, Langsam, Mittel oder Schnell) einzustellen.
5. SWING-Taste  drücken, um die Lamellenschwingung einzustellen.

Batteriewechsel

1. Drücken Sie leicht an die mit bezeichnete Stelle und schieben Sie den Deckel der Fernbedienung in Pfeilrichtung hinaus (siehe Abbildung).
2. Nehmen Sie die alten Batterien heraus (siehe Abbildung).
3. Setzen Sie zwei neue 1,5V Batterien vom Typ AAA ein. Die Polarität beachten (siehe Abbildung).
4. Schließen Sie den Batteriefachdeckel wieder.

Hinweise:

- Neue und alte Batterien oder unterschiedliche Batterietypen gleichzeitig nicht benutzen.
- Wird die Fernbedienung längere Zeit nicht gebraucht, bitte Batterien herausnehmen, um die Beschädigung der Fernbedienung beim Auslaufen zu vermeiden.
- Die Fernbedienung innerhalb des Empfangsradius des Innengerätes verwenden.
- Die Fernbedienung solle min. 1 m vom Fernseher oder anderen Elektrogeräten sein.
- Wenn die Fernbedienung nicht normal arbeitet, bitte die Batterien herausnehmen und nach 30 Sekunden wieder einlegen. Sollte sich die Normalfunktion dann immer noch nicht erneuern, bitte die Batterien auswechseln.

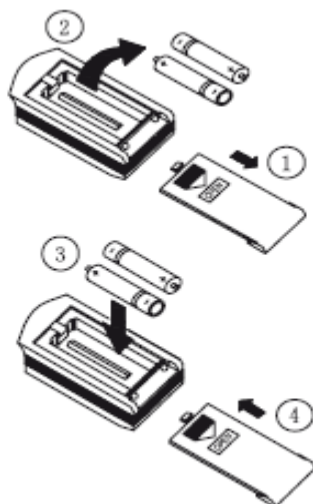

Kontrolle nach Installation und Probetrieb

Kontrolle nach Installation

Kontrollpunkte	Möglicher Fehler
Ist das Gerät richtig befestigt?	Die Einheit kann herabfallen, vibrieren oder Geräusche verursachen.
Wurde der Dichtigkeitstest des Kühlmittels gemacht?	Die Kühl-/Heizleistung kann ungenügend sein.
Ist die Wärmedämmung ausreichend?	Kondensation und Tropfen der Anlage.
Ist der Wasserabfluss gut?	Kondensation und Tropfen.
Entspricht die Spannung der Nennspannung auf dem Typenschild?	Elektrischer Defekt oder Zerstörung der Bauteile.
Sind die Elektrokabel und die Rohrleitungen korrekt und sicher installiert?	Elektrischer Defekt oder Zerstörung der Bauteile.
Ist die Einheit sicher geerdet?	Elektrischer Kurzschluss.
Ist die Stromleitung richtig?	Elektrischer Defekt oder Zerstörung der Bauteile.
Ist der Lufteinlass oder Luftauslass frei?	Schlechte Kühl-/Heizleistung.
Entspricht die Kühlmittelmenge der Länge der Verbindungsleitungen?	Die Kühlmittelmenge ist nicht passend. Schlechte Leistung.

Probetrieb

1. Vor dem Probetrieb

- 1) Das Gerät erst einschalten, wenn die Montage vollständig abgeschlossen ist.
- 2) Elektrische Leitungen müssen richtig und sicher angeschlossen sein.
- 3) Absperrventile der Verbindungsleitungen müssen offen sein.
- 4) Alle Installationsreste und andere Schmutzstoffe müssen vom Gerät entfernt werden.

2. Testlauf

- 1) Das Gerät durch Drücken der "ON/OFF-Taste" der Fernbedienung starten.
- 2) „Mode“- Taste drücken, um die Betriebsarten Kühlung, Heizung und Ventilator zu testen und festzustellen, ob alles normal funktioniert.